

БИОИНФОРМАТИКА

ПРОФ. ПЛАМЕНКА БОРОВСКА

**КАТЕДРА КОМПЮТЪРНИ СИСТЕМИ
ТЕХНИЧЕСКИ УНИВЕРСИТЕТ – СОФИЯ**

Протеини

- ▶ Протеините изобилстват в месото, рибата и зеленчуците
- ▶ Всички протеини са изградени от едни и същи основни градивни елементи, наречени *аминокиселини*.
- ▶ Аминокиселините са вече доста сложни органични молекули, съставени от *въглерод, водород, кислород, азот, и серни атоми*.
- ▶ Така цялостната рецепта за един протеин е от вида



Протеини

- ▶ Ранните години на биохимията са посветени на намирането на по-добър начин за представяне на протеините, за предпочитане чрез формула, която да обясни техните биологични (или дори хранителни) свойства.
- ▶ С времето биохимиците са открили, че *протеините са големи молекули (макромолекули), изградени от голям брой аминокиселини (обикновено от 100 до 500)*, подбрани от селекция от 20 "flavors" с имена като аланин, глицин, тирозин, лутамин и т. н.
- ▶ В Таблица 1-1 е даден списък на тези 20 градусивни елемента, с пълните им имена, трибуквени кодове, както и еднобуквени кодове (*код на IUPAC, създаден от Международният съюз по теоретична и приложна химия*).



Table 1-1 The 20 Amino Acids and Their Official Codes

<i>#</i>	<i>1-Letter Code</i>	<i>3-Letter Code</i>	<i>Name</i>
1	A	Ala	Alanine
2	R	Arg	Arginine
3	N	Asn	Asparagine
4	D	Asp	Aspartic acid
5	C	Cys	Cysteine
6	Q	Gln	Glutamine
7	E	Glu	Glutamic acid
8	G	Gly	Glycine
9	H	His	Histidine
10	I	Ile	Isoleucine
11	L	Leu	Leucine
12	K	Lys	Lysine
13	M	Met	Methionine
14	F	Phe	Phenylalanine
15	P	Pro	Proline
16	S	Ser	Serine
17	T	Thr	Threonine
18	W	Trp	Tryptophan
19	Y	Tyr	Tyrosine
20	V	Val	Valine



Протеинови секвенции

- ▶ Даден вид протеин (като инсулина, напр.) винаги съдържа точно един и същи брой от всички аминокиселини (наричани *остатъци*), винаги в едно и също съотношение.
- ▶ По този начин, формулата за протеин изглежда така:
insulin = (30 glycines + 44 alanines + 5 tyrosines + 14 glutamines + . . .).
- ▶ Аминокиселините са свързани заедно в една верига и функционалността на един протеин се определя не само от състава му, но също и от структурата му (реда на изграждащите го аминокиселини).



Протеинови секвенции

- ▶ Първата секвенция на аминокиселините в протеина на инсулина е определена през 1951 г.
- ▶ Действителната рецепта за човешки инсулин, от който произтичат всичките му биологични свойства, е следната верига:

insulin =

**MALWMRLLPLLALLLWGPDPAAAFVNQHLCGSHLV
EALYLVCGERGFFYTPKTRREAEDLQVGQVELGGGPG
AGSLQPLALEGSLQKRGIVEQCCTSICSLYQLENYCN**

- ▶ *Анализът на протеинови секвенции (последователности) остава централна тема на биоинформатиката.*

История на анализа на секвенциите

- ▶ Алфред Сангър печели първата си Нобелова награда за секвениране на инсулина и открива модерната епоха на молекулярната и структурната биология.
- ▶ Молекулните последователности са първите *основни набори от данни за биологията*.
- ▶ В началото на 1960-те години, протеиновите секвенции се натрупват бавно, те се събират, анализират и сравняват ръчно.

Разчитане на протеинови секвенции от N до C

- ▶ Двадесетте аминокиселини молекули, открити в протеините имат различни структури (*bodies*), но всички те имат една и съща двойка - **NH₂** и **COOH**.
- ▶ Тези групи от атоми се използват, за да формират т. нар. *пептидни връзки* между следващите остатъци в последователността.
- ▶ Протеиновата молекула сама по себе си се изгражда на основата на пептидни връзки
- ▶ Пептидна връзка **CO-NH** се формира, когато една свободна група **NH₂** се свърже химически с една група **COOH**

пептидни връзки
CO-NH



Свободни плуващи аминокиселини и техните "куки" за изграждане на пептидни връзки

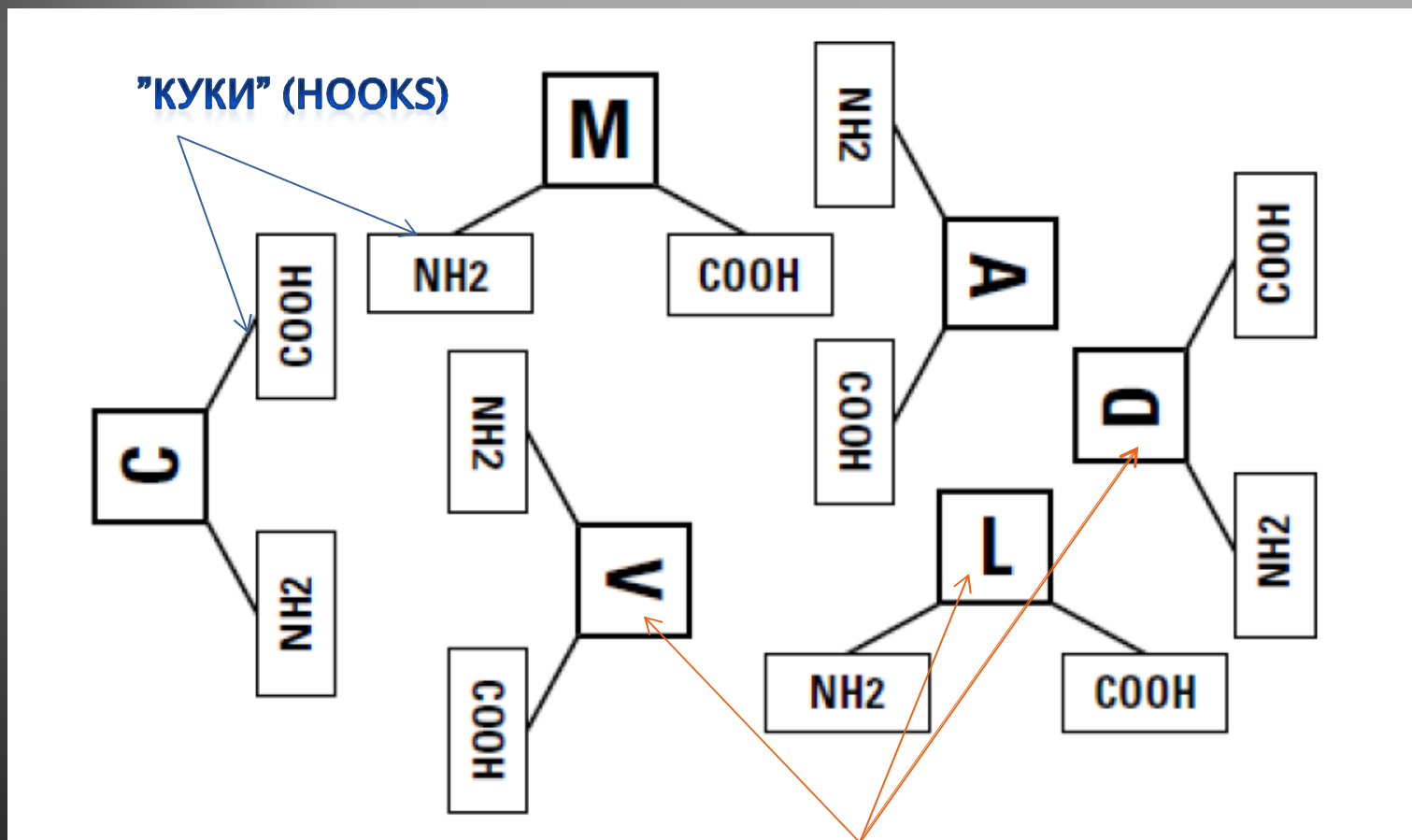

Свободни плуващи аминокиселини



Разчитане на протеинови секвенции от N до C

- ▶ В резултат на този верижен процес (захващане на плуващите аминокиселини една с друга посредством техните куки) изградената протеинова молекула ще остане с неизползван NH_2 в единия край и неизползван COOH в другия край.
- ▶ *Тези краища се наричат (съответно) N-край (N-terminus) и C-край (C-terminus) на протеиновата верига.*
- ▶ Протеиновата секвенция или протеиновият фрагмент се определят като *поредица от съставни аминокиселини, изброени подред от N-края до C-края.*
- ▶ Примерна протеинова последователност
MAVLD= Met-Ala-Val-Leu-Asp= Methionine–Alanine–
Valine–Leucine-Aspartic

3-D структура на протеини

- ▶ Точната последователност на съставните а минокиселини на протеина определят протеиновата молекула.
- ▶ **Свойствата на протеина** (например, способността му за смилане на захар или да стане част от мускулните влакна) се определят не само от неговия състав, а **съществено зависят от неговата пространствена (3-D) структура**
 - ▶ Създадената протеинова молекула не е просто една верига от аминокиселини, а изключително гъвкав обект, компактна, добре пакетирана топка от нагънат стринг (well-bundled ball of string).

3-D СТРУКТУРА НА ПРОТЕИНИ

- ▶ *Крайната 3-D форма на протеиновата молекула е уникална и продиктувана от неговата последователност,*
- ▶ Съществуват видове аминокиселини, които са *хидрофобни* (например остатъци L, V, I) - не са на повърхността и не взаимодействат със заобикалящата ги вода, докато други са *хидрофилни* (например остатъци D, S, K), които активно търсят такава възможност.
 - ▶ Протеиновата верига отразява също така и други влияния, като например електрическите заряди, носени от някои от аминокиселините, или на тяхната възможност да се “поберат” с техните непосредствени съседи.



Логическата връзка

Секвенция ⇔ Структура ⇔ Функция

- ▶ *Първата 3-D структура на протеин е определена през 1958 г. от Kendrew и Perutz, използвайки сложна техника на рентгеновата кристалография.*
- ▶ Освен, че са спечелили още една Нобелова награда в зараждащата се област на молекулярната биология, с това постижение лекарите разбират, че протеините са точни и специфични форми, кодирани в последователността на аминокиселините.
- ▶ Следователно, те прогнозираат, че протеини с подобни секвенции ще се нагънат в подобни пространствени структури и, обратно, че протеини с подобни структури ще бъдат кодирани с подобни секвенции от аминокиселини.
- ▶ Функцията на един протеин се оказва пряка последица от неговата 3-D структура.
 - ▶ *Логическата връзка Секвенция ⇔ Структура ⇔ Функция понастоящем е централна концепция на молекулярната биология и биоинформатиката.*



Структурна биоинформатика

- ▶ Проиграването на компютърни модели на протеиновата структура и визуализацията им на монитора на компютъра е, разбира се, много по-лесно от манипулирането на 3-D пъзел от около хиляда части.
- ▶ В резултат на това все по-голям *дял от биоинформатиката е посветен на развитието на кибер-инструменти за навигация между секвенции и 3-D структури - структурна биоинформатика.*
- ▶ Визуализация на протеини в Интернет



Типична протеинова 3-D (схематична) структура от 400 аминокиселини

Въпреки тяхната голяма сложност, протеиновите молекули са доста малки. Една единствена бактерия е изградена от хиляди различни протеини, всеки от тях в хиляди копия - повече от достатъчно доказателство, че живите организми не са прости!



Анализ на ДНК секвенции

- ▶ През 1950-те години, докато учени като Kendrew и Perutz все още се борят за определяне на първите 3-D структури на протеини, други биолози вече получават много косвени доказателства (чрез генетични експерименти), че *дезоксирибонуклеиновата киселина (ДНК) - вещество, което създава нашите гени - е също голяма макромолекула.*
- ▶ *Тази молекула е като дълга верига, усукана в двойна спирала и всяка връзка във веригата е сдвояване на две от четирите съставни части, наречени нуклеотиди.*
- ▶ *Нуклеотидът* се състои от фосфатна група, свързана с монозахариден остатък, които се свързани с една от **4** *вида азотсъдържащи органични основи, символизирана от четирите букви A, C, G, и T.*



Анализ на ДНК секвенции

- ▶ Молекулярните биолози, обаче, трябва да изчакат до 1970-те години, за да може да се определят секвенциите на ДНК молекулите и да получат непосредствен достъп до секвенциите от нуклеотидите на гена
- ▶ *Това е революция (А. Сангър печели втората си Нобелова награда!), защото малката азбука на ДНК секвенциите (4 нуклеотида, в сравнение с 20-те аминокиселини) позволява много по-просто и по-бързо разчитане и бързо се достига до пълна автоматизация.*
- ▶ В момента в световен мащаб определянето на ДНК секвенции е по-бързо (с порядъци) в сравнение с темпа на секвенирането на протеини.



Четене на ДНК секвенции по правилния начин

- ▶ Аналогично на 20-те аминокиселини в протеините, *4-те нуклеотида на ДНК имат различни “тела”, но всички те имат един и същ чифт “куки” : 5' фосфорилна и 3' хидроксилна (произнася се пет-прим и три-прим)*, в зависимост от тяхната позиция в дезоксирибозната захарна молекула, която е част от механизма за изграждане на веригата нуклеотиди.
- ▶ Молекулата на ДНК се изгражда на базата на формирането на връзки между позициите 5' и 3' на съставните нуклеотиди.
- ▶ След като се свържат нуклеотидите, в резултатната ДНК има неизползвана фосфорилна група (PO₄) в 5' края и неизползвана хидроксилна група (OH) в 3' края .
 - ▶ Тези краища са съответно наречени *5'-край (5'-terminus)* и *3'-край (3'-terminus)* на веригата ДНК.



ДНК СЕКВЕНЦИИ

The IUPAC code for DNA sequences

The following table lists the one-letter codes (IUPAC codes) used to work with DNA sequences. Official IUPAC codes, from the International Union

of Pure and Applied Chemistry, are defined for all possible two- and three-way ambiguities. The table shows only the ones most frequently used.

Most Common Letters Used for DNA Nucleotide Sequences

<i>1-Letter Code</i>	<i>Nucleotide Name</i>	<i>Category</i>
A	Adenine	Purine
C	Cytosine	Pyrimidine
G	Guanine	Purine
T	Thymine	Pyrimidine
N	Any nucleotide (any base)	(n/a)
R	A or G	Purine
Y	C or T	Pyrimidine
--	----	None (gap)



4 нуклеотида, изграждащи ДНК

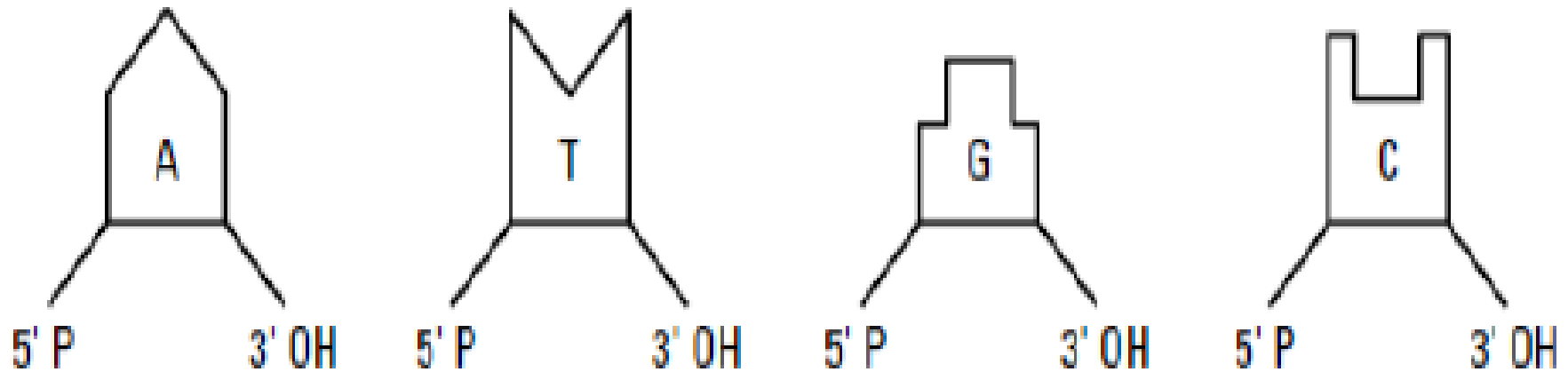

4 вида азотсъдържащи органични бази,
означавани с четирите букви А, С, G, и Т

Adenine-**C**ytosine-**G**uanine-**T**hymine

Верига нуклеотиди, изграждащи нишките ДНК

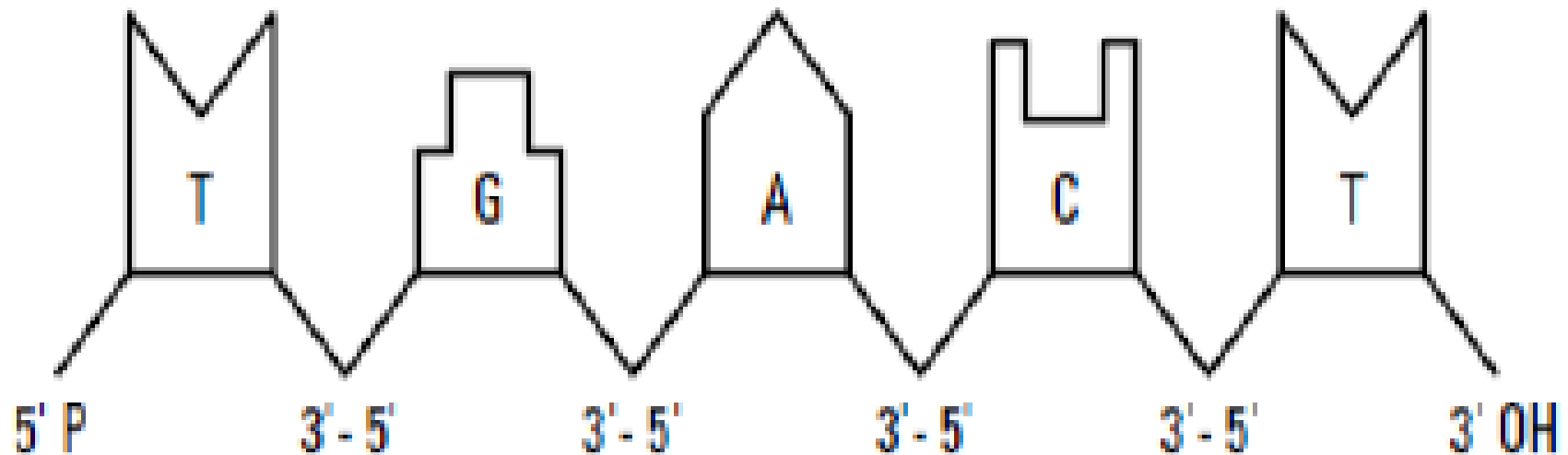

Последователността на показаната (къса!) ДНК е
**TGACT = Thymine-Guanine-Adenine-Cytosine-
Thymine**

Анализ на биологични секвенции

- ▶ ДНК и РНК са изградени от 4 нуклеотидни бази.
- ▶ Три от тези бази са еднакви при ДНК и РНК: *гуанин (G)*, *аденин (A)* и *цитозин (C)*.
- ▶ Четвъртата база е различна - за ДНК е *тимин (T)*, докато при РНК в четвъртата база липсва метилова група и се нарича *урацил (U)*.
- ▶ Всяка база има две точки, които могат да се присъединят ковалентно към две други бази в двата края, образувайки линейна верига от мономери.
- ▶ Тези вериги могат да бъдат доста дълги, с много милиони бази, често срещани при повечето организми.



Анализ на биологични секвенции

- ▶ Друга интересна особеност на нуклеотидните бази е, че четирите бази *се свързват в две ексклузивни двойки поради наличието на заредени атоми в краищата им.*
- ▶ Три от тези връзки се формират между С и G, докато две се формират между А и Т (или А и U за РНК).
- ▶ Тези връзки, които са значително по-слаби от ковалентните връзки между атомите, са достатъчни за стабилизиране на структура като известната *двойна спирала* (double helix), при която базите се подреждат в линия почти перпендикулярна на оста на спиралата.



Важни последствия от двойната спирала

- ▶ Когато е налице базата G в едната верига, на съответното място в другата верига на двойната спиралата е базата C и за двете вериги се казва, че се *допълват една друга*. Веригите често се наричат нишки.
- ▶ Това допълване означава, че информацията е дублирана, т.е. съхранява се в двете вериги; следователно, е необходимо само една верига да се съхранява цялата информация.
- ▶ Поради спецификата на структурата на нуклеотидните бази, ДНК молекулите имат *посока*. *Фосфатният "гръбнак" на двойната спирала е прикачен към захарните пръстени на различни места: хидроксилните групи 3' и 5'.*



Нуклеотидните бази Аденин (А) и тимин (Т)
(тънките черни линии показват трите водородни
връзки между двете бази)

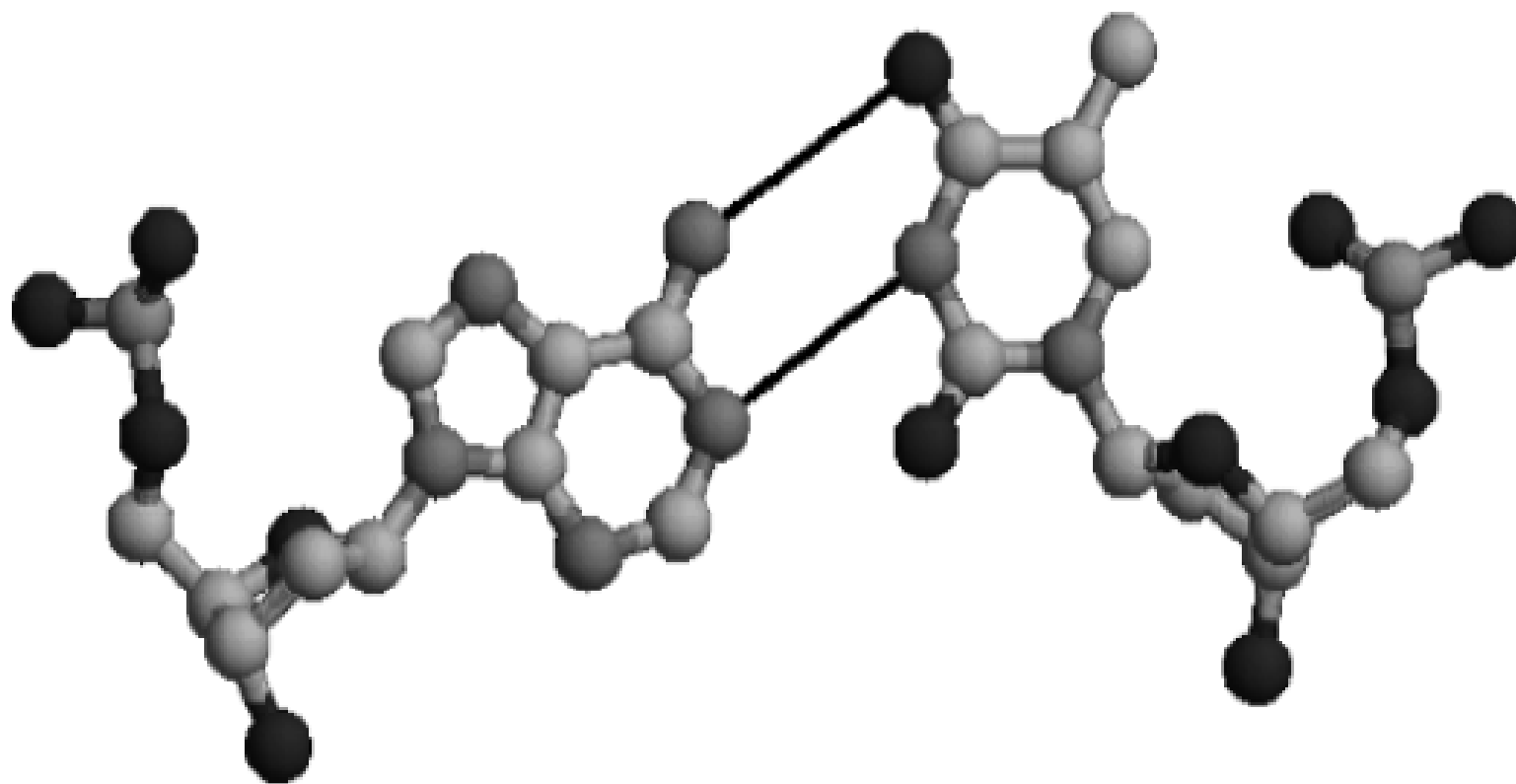

Нуклеотидните бази Гуанин (G) и цитозин (C)
(тънките черни линии показват трите
водородни връзки между двете бази)

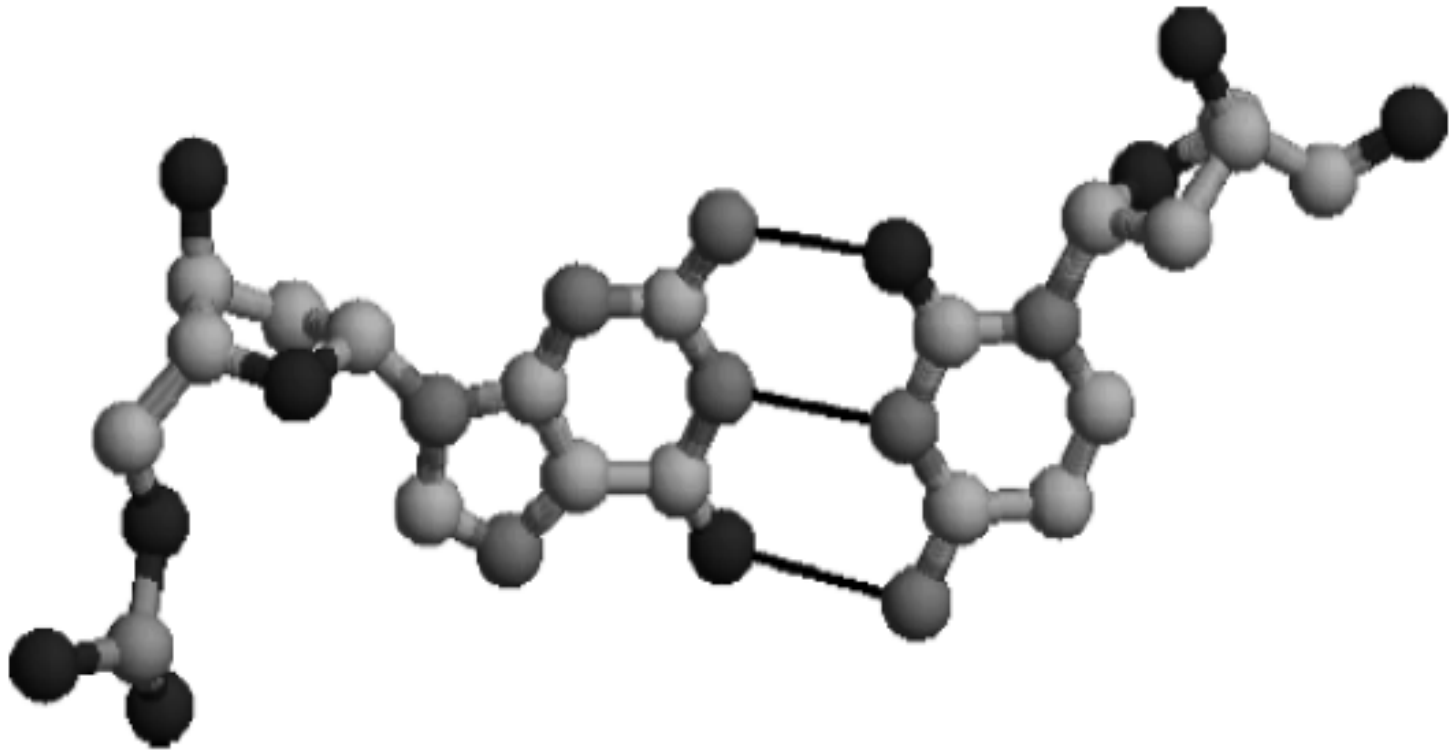

Анализ на биологични секвенции

- ▶ ДНК веригите на двойната спирала са ориентирани в противоположни посоки, съответните краища на спиралата са *3' terminus* на едната верига и *5' terminus* на другата верига.
- ▶ При записване на секвенцията се започва с нуклеотидите от *5' terminus* ("най-левия" нуклеотид) на молекулата на ДНК до *3' terminus* ("най-дясния" нуклеотид).
- ▶ При вертикално ориентираната двойна спирала веригата, започваща от 3' -края се нарича възходяща, а веригата, започваща от 5' -края веригата — низходяща.



ДВЕТЕ СТРАНИ НА ДНК СЕКВЕНЦИИТЕ

- ▶ В същата лаборатория, в която Kendrew и Perutz се опитват да разберат първата 3-D структурата на един протеин, *Watson и Crick изясняват през 1953г. известната двойна спирална структура на молекулата на ДНК.*
- ▶ Но това, което прави това откритие толкова важно, спечелило Нобелова награда за молекулярна биология, не е спиралната форма, *а откритието, че молекулата на ДНК се състои от две допълващи се нишки.*



ДВЕТЕ СТРАНИ НА ДНК СЕКВЕНЦИИТЕ

- ▶ *Под взаимно допълване се има предвид, че тимин (Т) на едната нишка е винаги свързан с аденин (А) (и обратното) и гуанин (G) винаги се свързва с цитозин (С).*
- ▶ *Тези двойки А-Т и G-С, въпреки че не са свързани чрез химична връзка, имат стриктна едно-към-едно реципрочна връзка.*
- ▶ Когато се знае последователността на нуклеотидите в рамките на една нишка, може автоматично да се изведе последователността на другата.
- ▶ Това невероятно свойство, както и спиралната структура са крайъгълните камъни, за разкритието на всичко за ДНК секвенциите.
- ▶ Например, когато живите организми се възпроизвеждат, всеки от техните гени трябва да бъде дублиран (точно копие).
- ▶ За тази цел, природата разделя веригите на ДНК и прави две взаимно допълващи се нишки, благодарение на магическата *двустранична структура на ДНК молекулата.*



Двете взаимно допълващи се нишки на молекулата на ДНК

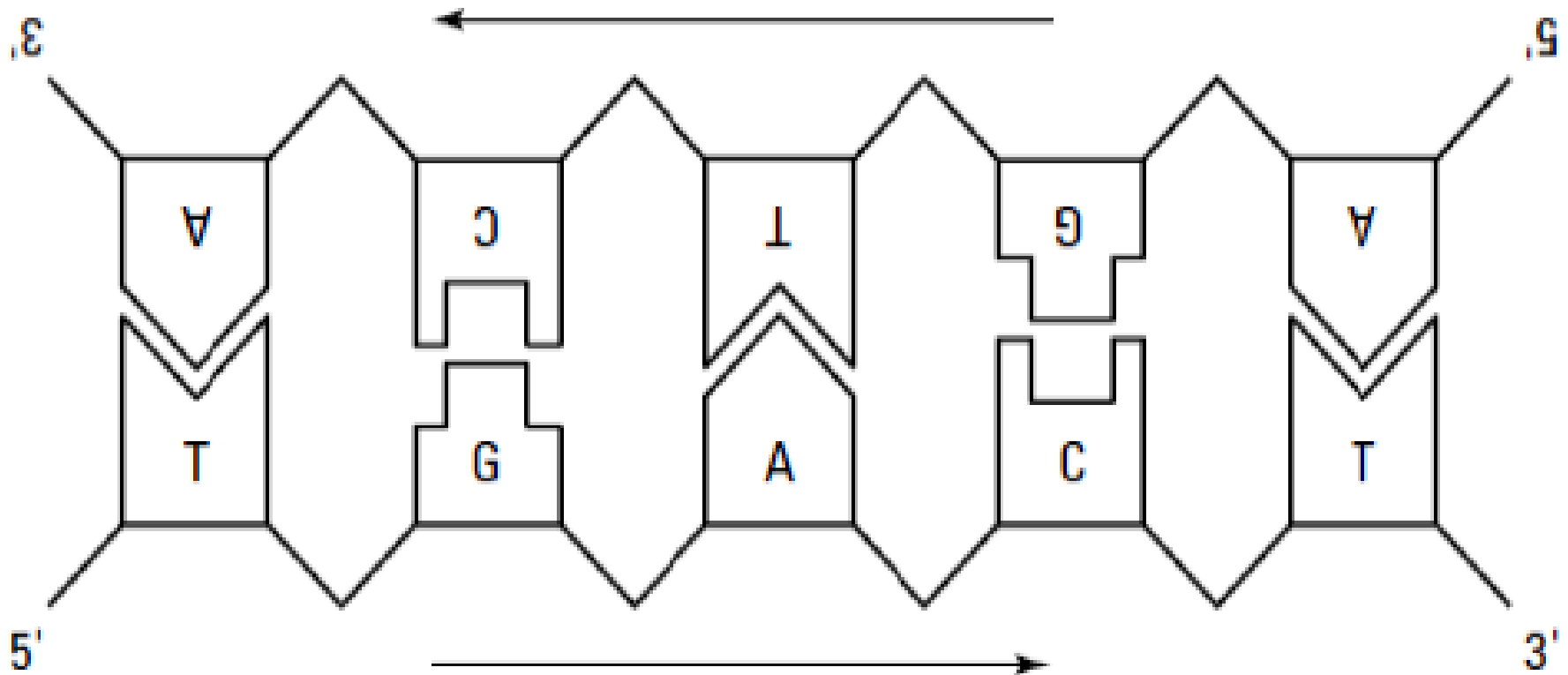

Двете страни на ДНК секвенциите

- ▶ Двойната структура на ДНК прави неясно дефинирането на сеявенцията: дори при спазване на правилото за четене на нуклеотидите от края 5' до края 3', има възможност за избор на едната или другата нишка.
- ▶ Така, за всяка позиция, една и съща молекула ДНК съответства на две — тотално различни — секвенции, свързани с комплементарна релация. Но, този проблем не е толкова сложен, просто трябва да се има предвид всеки път, когато се анализират ДНК сеявенции.
- ▶ Повечето програми за работа с биологични бази данни като BLAST, вземат предвид това свойство и анализират и двете секвенции при формиране на резултата от търсенето.
- ▶ В случаите, когато и двете нишки имат значение, винаги трябва да се прави пълен анализ.

Палиндромы в ДНК секвенциите

- ▶ Начинаещите в анализа на ДНК последователности обикновено са объркани от идеята на обратните допълващи се последователности.
- ▶ Двете поредици **ATGCTGATCTTGGCCATCAATG** и **CATTTGATGGCCAAGATCAGCAT** съответстват на една и съща ДНК молекула.
- ▶ Едно важно свойство на взаимното допълване на ДНК е фактът, че областите на ДНК могат да съответстват на последователности, които са идентични, когато се четат от две допълващи се нишки.

Допълващите се нишки в ДНК молекулата

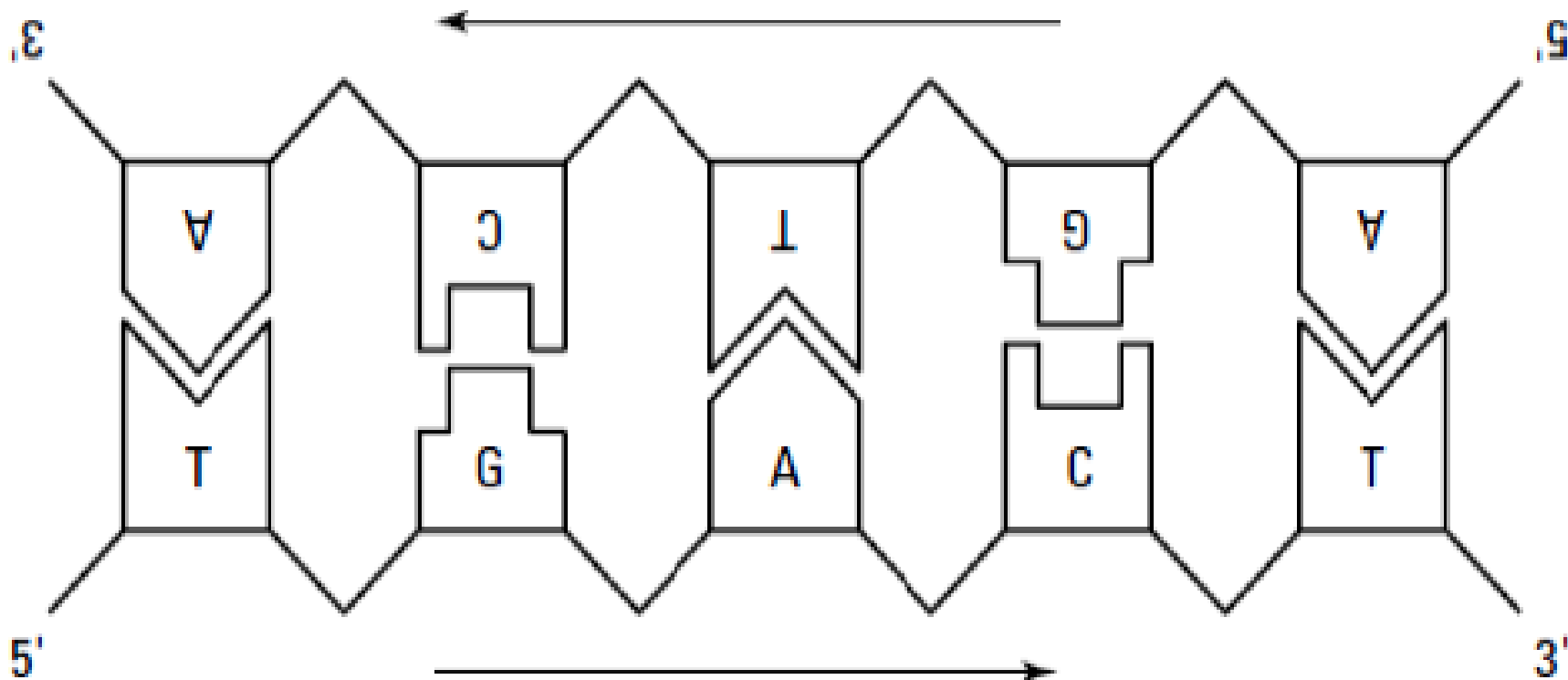

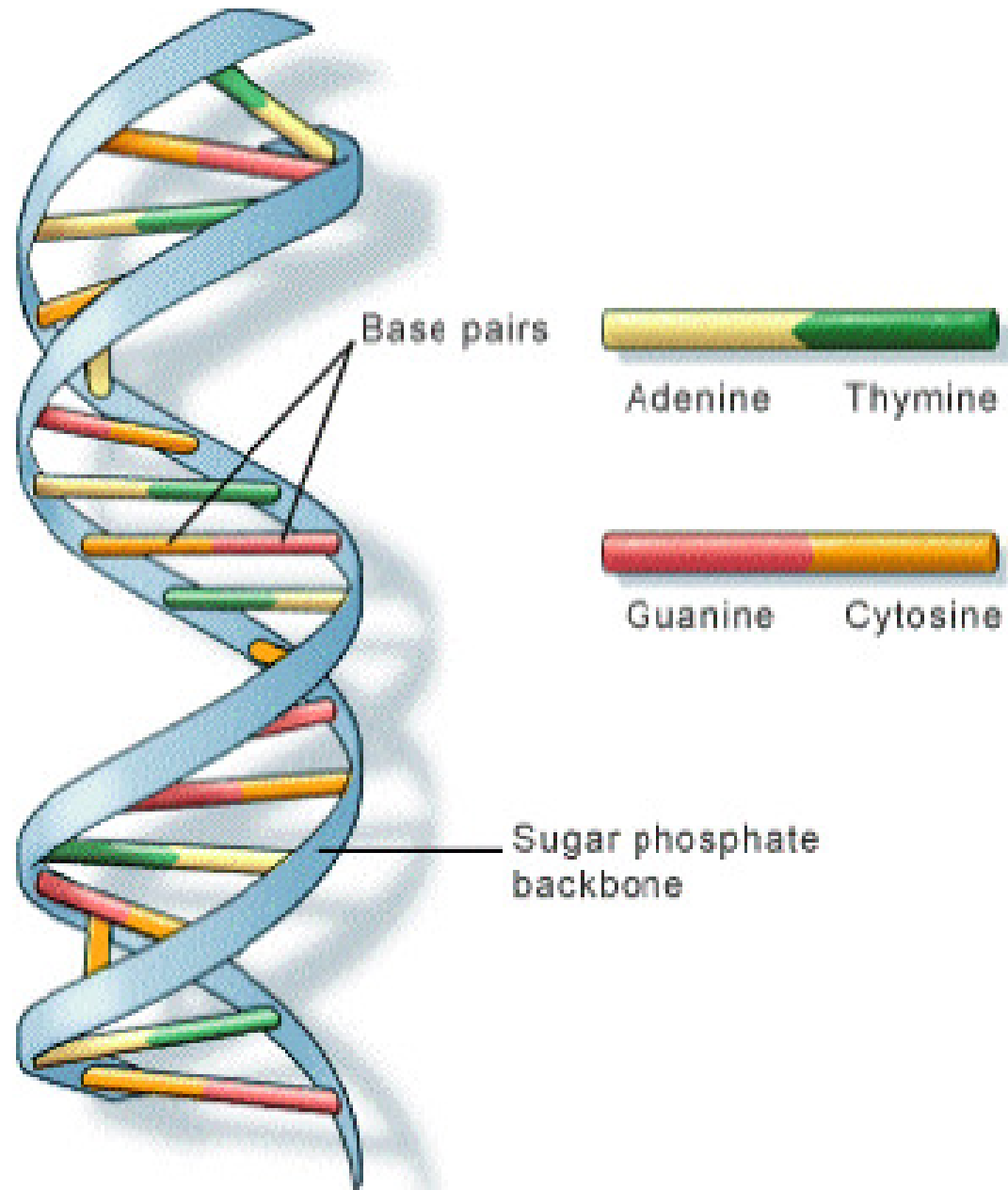

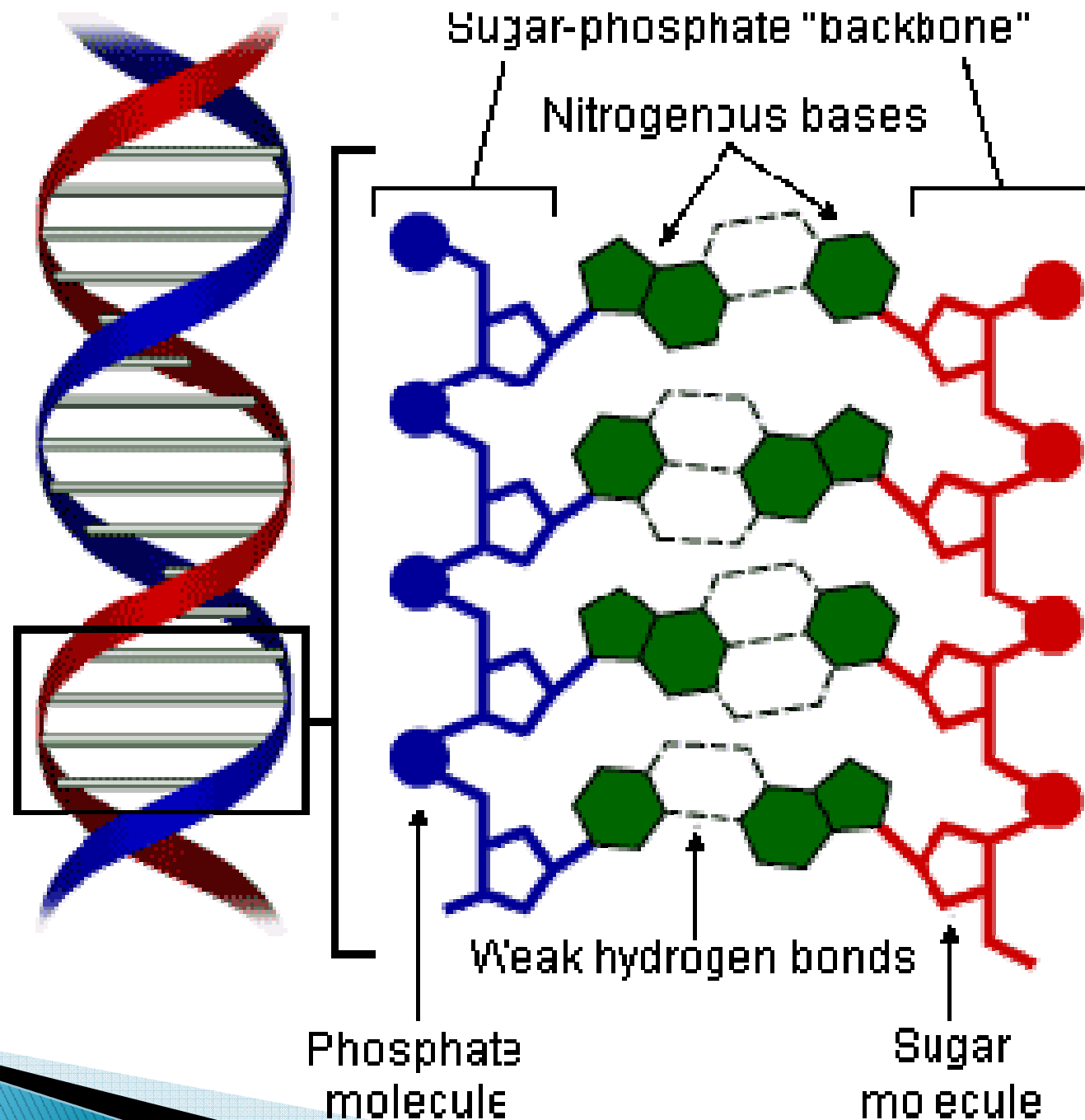

The DNA structure is a double helix looking something like a twisted ladder.

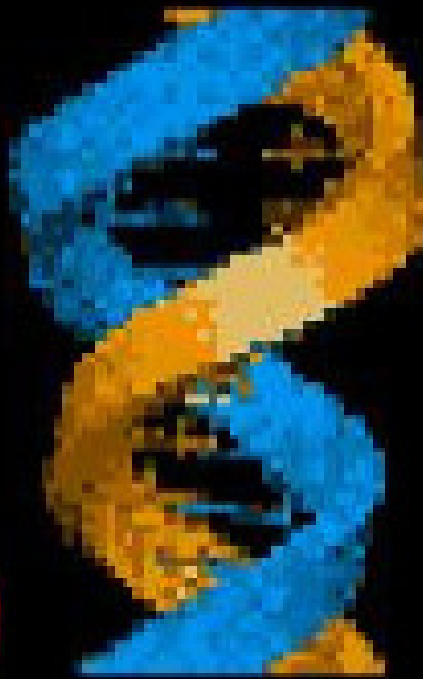

The two cross-linked helices are always right-handed, twisting in the same direction as a normal SCREW.

LEFT
HANDED

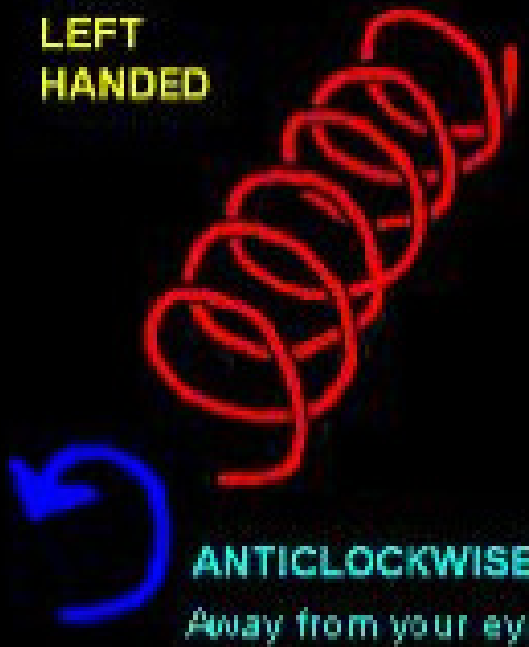

Names for
clockwise and
anticlockwise
helices:

RIGHT
HANDED

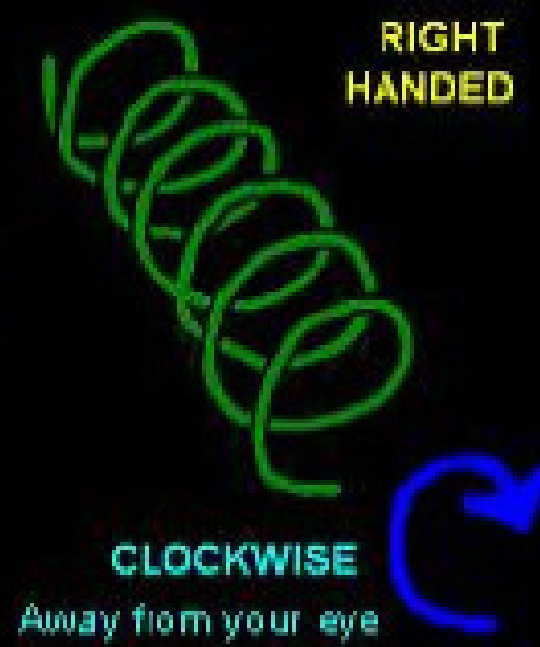

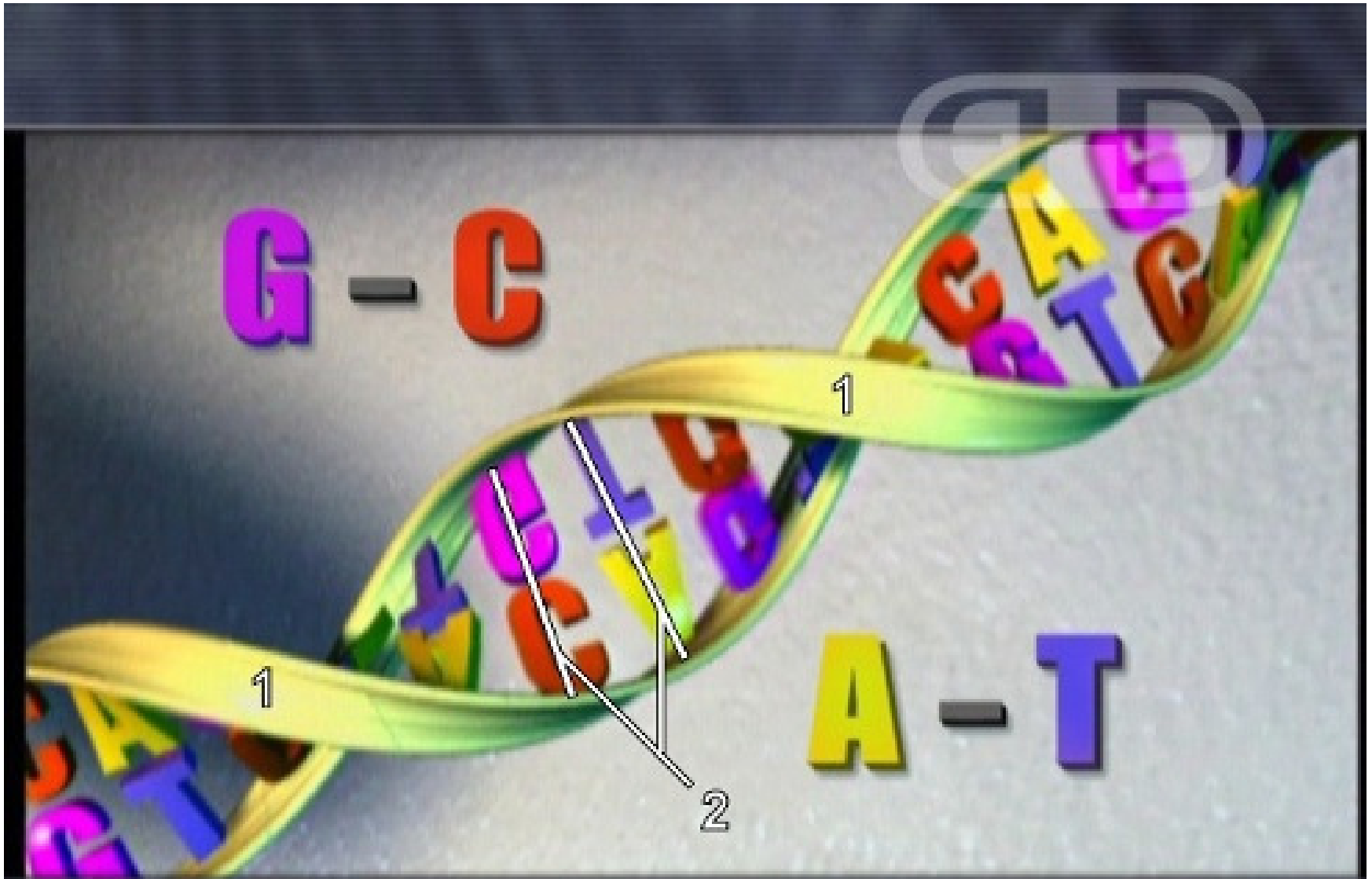

© www.ehd.org

Двойната спирала на ДНК

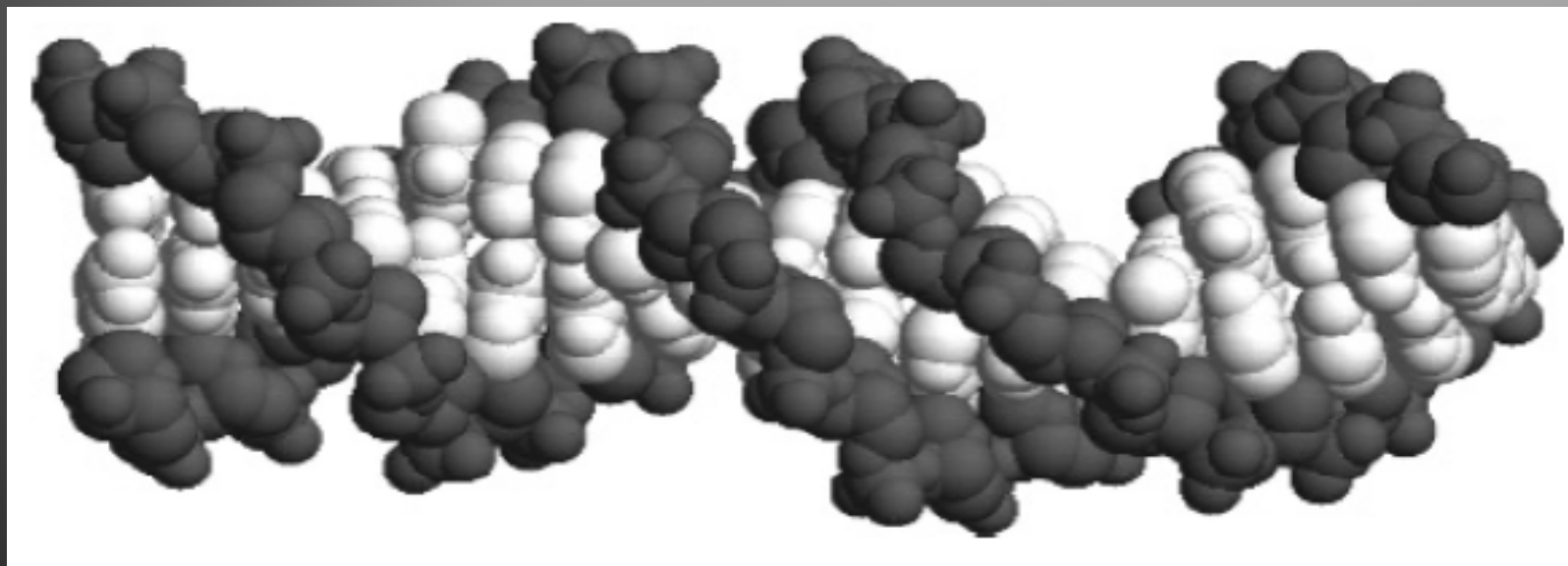

Централната догма на молекулярната биология

- ▶ Като цяло, *РНК копира ДНК* чрез процес, известен като *транскрипция*.
- ▶ За повечето цели, *РНК може да се разглежда като работно копие на шаблон на ДНК*. Обикновено е налице един или много малък брой примери на ДНК в клетката, където има множество копия на транскрибирани РНК.
- ▶ Общ термин, свързан с броя на нуклеотидните бази в определена секвенция е базови двойки, например "400 базови двойки". Този термин е общ, който буквално може да означава "400 двойки бази".
- ▶ По-често, обаче, въпреки наличието на 400 нуклеотиди в определена секвенция, се счита, че има още 400 нуклеотиди на допълващата нишка в другата посока.
- ▶ В този контекст, използването на базови двойки е мълчаливо признание за тяхното съществуване, което може да бъде от голямо значение, тъй като функцията, която се изследва може да бъде от другата нишка. *В почти всички случаи, трябва да бъдат разглеждани двете нишки.*

Обобщени модели и тяхното използване

- ▶ Отношенията между ДНК, РНК, протеини, структура и функция следват един обобщен модел. За съжаление, както повечето обобщения, той е крайно опростен за много ситуации.
- ▶ Биоинформатиците по принцип се занимават с информацията на по-абстрактно ниво: ДНК, РНК и аминокиселинните секвенции са "само" низове от букви.
- ▶ Понякога е лесно да се забрави, че това са реалните изображения на молекулите, които съществуват в клетъчния свят и следователно, трябва да си *взаимодействат с физическата среда като цяло, да не говорим за съществуването им в клетъчна среда.*
- ▶ *Колко трябва да знаят биоинформатиците за контекста на реалния свят на данните, които анализират, зависи от анализа, който се извършва.*
- ▶ В някои случаи са достатъчни доста повърхностни знания, докато други изискват по-дълбоко разбиране на основните физични и биологични процеси по време на работа.



Централната догма на молекулярната биология

- ▶ Обобщения модел на протеиновата структура, обсъден по-горе, често се нарича ‘централна догма на молекулярната биология’.
- ▶ *Транскрипцията е превръщането на информация от ДНК към РНК и е проста, поради прякото съответствие между четирите нуклеотидни бази на ДНК и РНК.*

Централната догма на молекулярната биология

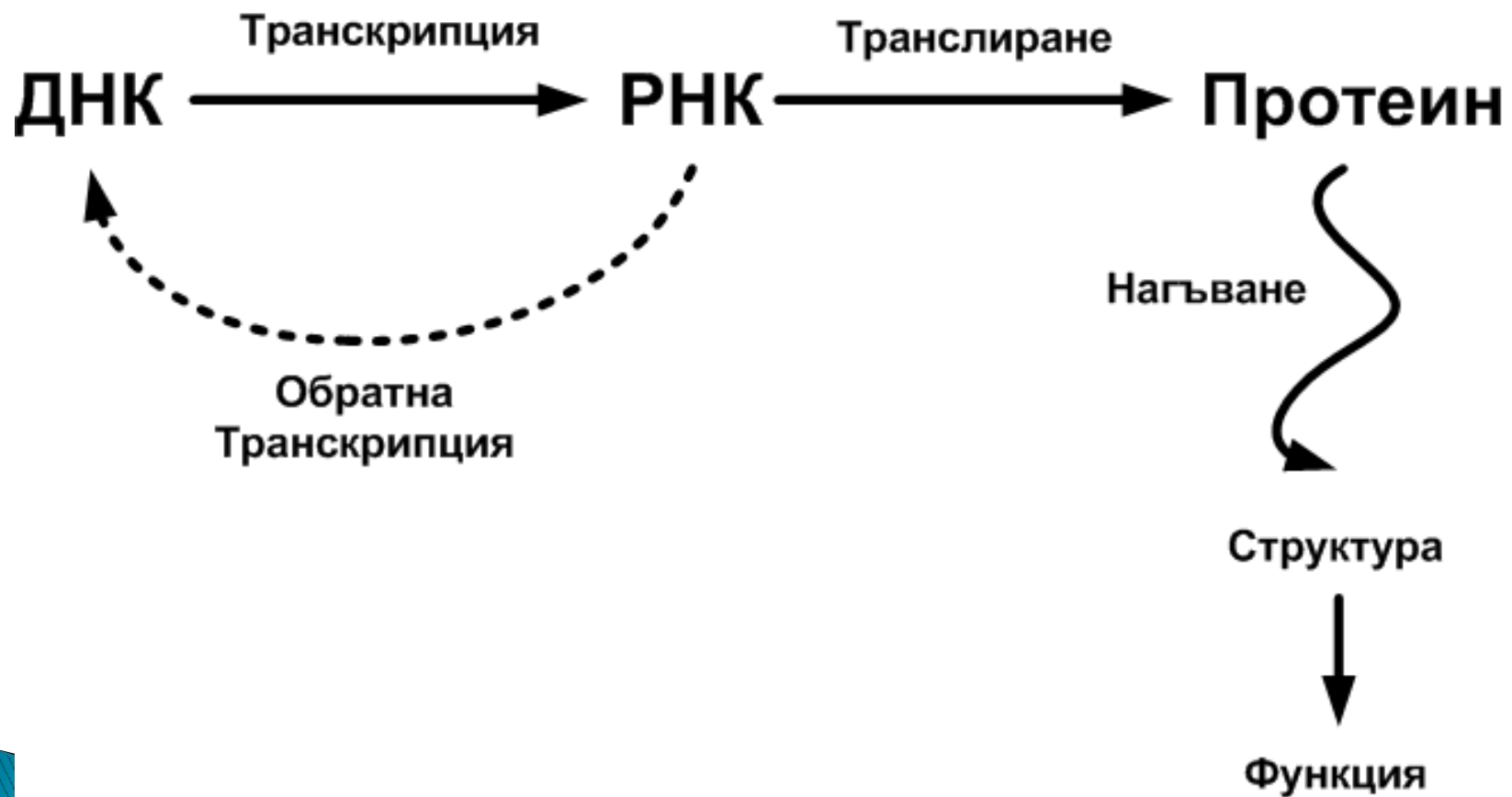

Централната догма на молекулярната биология

- ▶ Съществуват интересни изключения в *РНК на ретровирусите*, най-известният пример е HIV (човешки вирус на имунната недостатъчност), който причинява СПИН.
- ▶ РНК в ретровирусите се използва за съхранение на информация. След това тя се копира (лошо в случай на HIV) в ДНК, и след това се интегрира в нуклеиновата киселина на клетката на човека.
- ▶ Този "трик" позволява на вируса (и неговата информация) да остане пасивен в продължение на дълги периоди в *относителна безопасност*, докато *оригиналният материал на РНК е по-вероятно да бъде активно разграждан* от клетъчните ензими.
- ▶ Тази способност за преобразуване от РНК към ДНК също е полезна за молекулярните биолози, като ДНК може да бъде по-лесно съхранявана или манипулирана чрез използване на стандартни техники.

Транслация

- ▶ За кодиране за всяка отделна аминокиселина в ДНК се използват три последователни нуклеотидните бази, наречени *triplets* или **кодони**
- ▶ Необходими са три бази, защото има 20 аминокиселини, но само четири нуклеотидни бази: с една база има четири възможни комбинации, с две бази - 16 (4²), с три бази - 64 (4³), което е повече от броя на аминокиселините.

Централната догма на молекулярната биология

- ▶ *РНК транскрипцията се използва от сложна молекулярна машина, наречена рибозома за да транслира последователните кодони в аминокиселини в съответния ред.*
- ▶ Специални *стоп-кодони*, като *UAA*, *UAG* и *UGA*, *принуждават рибозомата да прекрати удължаването* на полипептидната верига в определена точка.
- ▶ По същия начин, кодонът за аминокиселината метионин (*AUG* в *РНК*) често се използва като сигнал за начало на транслация.

Централната догма на молекулярната биология

- ▶ Участък от ДНК, между *началото* и *стоп-кодоните*, се нарича *отворена рамка за четене (open reading frame)*.
- ▶ *Определените кодони зависят от това как е разделена секвенцията от нуклеотидните бази.* От това зависи от къде започва броенето.
- ▶ Не съществува биологична причина първата нуклеотидна база, отчетена в ДНК секвенцията, да бъде свързана към областите на ДНК, кодиращи протеини.

Централната догма на молекулярната биология

- ▶ Общо решение е да се определят кодоните, специфицирани от всички възможни отворени рамки за четене и да се избере най-правдоподобната въз основа на резултатите.
- ▶ *Коректната отворена рамка за четене за определена област на ДНК като цяло е тази, с най-дългото разстояние между всеки старт и стоп кодони.*
- ▶ Въпреки, че има изключения, особено в някои вируси и бактерии, всеки нуклеотид участва в кодирането на само една аминокиселина и следователно, само една отворена рамка за четене е вярна.
- ▶ Некоректните рамки за четене обикновено са кратки и като следствие, не приличат на разпознаваеми протеини.



Централната догма на молекулярната биология

- ▶ При дадена секвенция и при три нуклеотидни бази във всеки кодон, е разумно да се приеме, че има три възможни рамки за четене, които започват съответно, с първата, втората и третата нуклеотидни бази.
- ▶ Това се дължи на факта, че всички последващи рамки за четене се повтарят и може да започне да се появят някъде другаде в секвенцията.
- ▶ Следователно, най-лесно е да се започне от началото. Важно е също да се разглежда другата верига на ДНК *базови двойки с тази, която е примерна, тъй като тя от своя страна има още три рамки за четене.*
- ▶ *По конвенция, прочитанията на секвенцията на едната нишка се означават като +1, +2 и +3, докато тези на допълващата нишка се значават като -1, -2 и -3.*

РАМКИ ЗА ЧЕТЕНЕ

- ▶ Ефектът от избора на коректна и некоректна рамка за четене може да бъде изследван с използване на средството *Transeq*, включено в пакета от програми *EMBOSS*.
- ▶ Интерфейс на *Transeq*, предоставен от *EBI*

<http://www.ebi.ac.uk/emboss/transeq/>

<http://www.molecularstation.com/molecular-biology-images/502-dna-pictures/2-dnaanimation.html>

<http://www.digital-3d-art.com/pictures/dna-pictures/>

http://www.inmagine.com/searchterms/dna_structure.html

<http://ghr.nlm.nih.gov/handbook/howgeneswork/protein>

<http://ghr.nlm.nih.gov/handbook/howgeneswork>

<http://genome.gsc.riken.go.jp/hgmis/graphics/slides/scistrucre.html>

http://medgadget.com/archives/2009/08/stereochemistry_of_dna_structure_imaged_with_cryoem.html

Tutorials <http://www.umass.edu/microbio/chime/>

Movies

<http://www.youtube.com/watch?v=qy8dk5iS1f0>

<http://www.youtube.com/watch?v=61ATabXiymw&feature=related>

<http://www.youtube.com/watch?v=l-hrLs03KjY&feature=related>

<http://www.youtube.com/watch?v=121ScQj8dls&feature=related>

<http://www.youtube.com/watch?v=oLz-ll0eZvk&feature=related>

<http://www.youtube.com/watch?v=O0--nyv6O58&feature=related>

http://www.youtube.com/watch?v=qLnr_3JlIT8&feature=related - !!!

<http://www.youtube.com/watch?v=teV62zrm2P0&feature=related>

<http://www.youtube.com/watch?v=3aVT2DTbtA8&feature=related>

<http://www.youtube.com/watch?v=cDIKrLjRIY&feature=related>

<http://www.youtube.com/watch?v=AGUuX4PGICc&feature=related>

<http://www.youtube.com/watch?v=4PKjF7OumYo&feature=related>

<http://www.youtube.com/watch?v=rqDkYJn7w9Y&feature=related> hiv REPLICATION

